



pro typ CS 501 N



pro typ CS 501 NK

KULOVÝ UZÁVĚR K ROZDĚLOVAČI

SF 1325 F

pro uzavírání jednotlivých větví rozdělovače;
napojení na měděné nebo plastové potrubí pomocí svěrného šroubení TR, TP, TA;
závit 1/2" k rozdělovači je vybaven těsnícím O-kroužkem;

materiál - niklovaná mosaz OT 58;
maximální provozní tlak PN 10;
maximální provozní teplota 120°C

TECHNICKÝ NÁKRES A ROZMĚRY

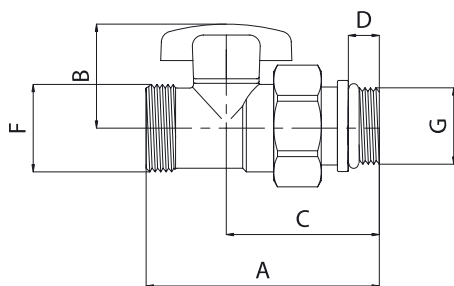

pro typ CS 501 N

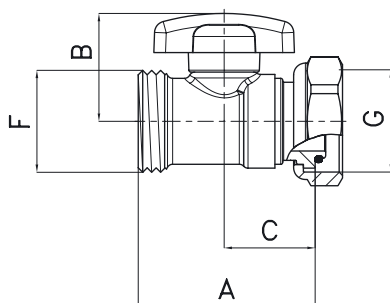

pro typ CS 501 NK

KÓD	PROVEDENÍ	ROZMĚR	A (mm)	B (mm)	C (mm)	D (mm)	F	G	BALENÍ
500893	pro typ CS 501 N	EK x 1/2"	64	29	42	8,5	3/4"	1/2"	20/160
501398	pro typ CS 501 NK	EK x EK	45,5	28	23,5	-	3/4"	3/4"	20/160