



RADIÁTOROVÝ VENTIL - DVOUREGULAČNÍ ROHOVÉ PŘEVODENÍ

VS 002

k napojení na ocelové potrubí;

materiál - niklovaná mosaz OT 58;
maximální provozní tlak PN 10;
maximální provozní teplota 120°C

TECHNICKÝ NÁKRES A ROZMĚRY

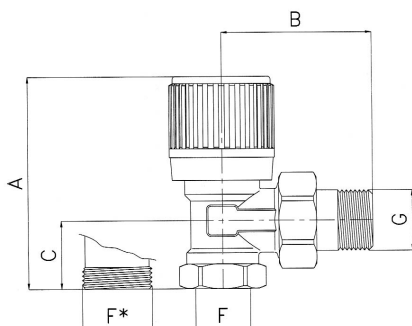

KÓD	ROZMĚR	A (mm)	B (mm)	C (mm)	F	G	BALENÍ
501723	3/8"	70	49	20	3/8"	3/8"	10/80
501724	1/2"	73	53	23	1/2"	1/2"	10/80
501726	3/4"	76,5	63	26	3/4"	3/4"	10/80

Plakové ztráty:

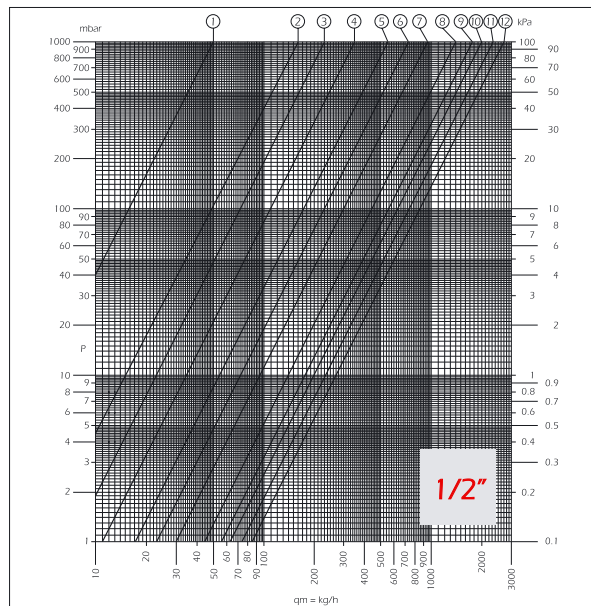
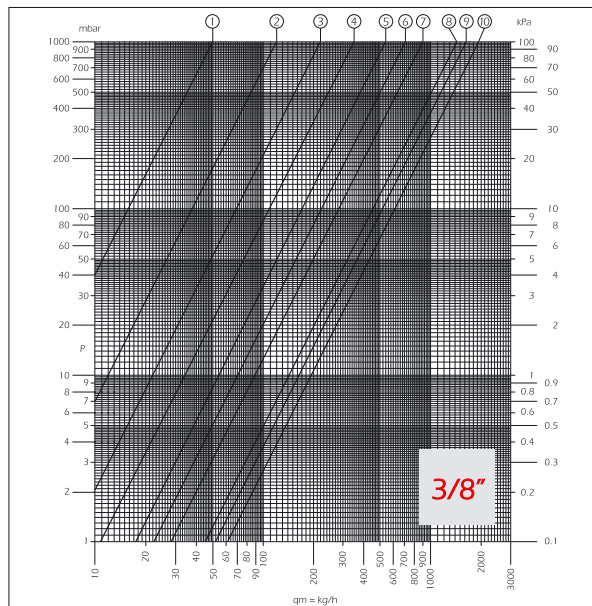

VS 002

3/8"

pozice	1	2	3	4	5	6	7	8	9	10
otáčky	21/4	21/2	23/4	3	31/2	4	5	7	9	Ú.O.
Kv	0,05	0,12	0,22	0,34	0,55	0,71	0,90	1,45	1,65	1,95

1/2"

pozice	1	2	3	4	5	6	7	8	9	10	11	12
otáčky	21/4	21/2	23/4	3	31/2	4	5	6	7	9	11	Ú.O.
Kv	0,05	0,15	0,23	0,35	0,55	0,73	0,95	1,41	1,77	2,00	2,33	2,70

3/4"

pozice	1	2	3	4	5	6	7	8	9	10	11	12
otáčky	21/4	21/2	23/4	3	31/2	4	5	6	7	9	11	Ú.O.
Kv	0,05	0,15	0,23	0,35	0,55	0,73	0,95	1,30	1,65	2,20	2,60	2,90

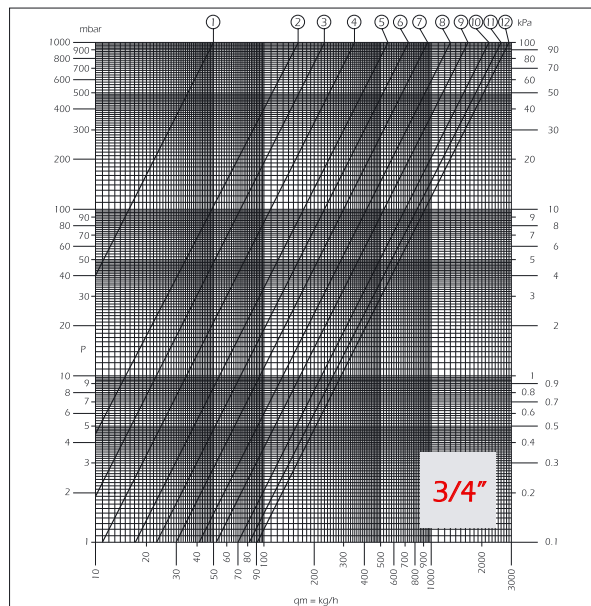

K_v průtokový součinitel [m³/h]
Ú.O. úplné otevření

Provozní podmínky:

Ruční ventily pro otopná tělesa se používají pro omezení průtoku vody otopným tělesem nebo pro jeho úplné uzavření. Maximální průtok při úplném otevření ventilu lze omezit pomocí druhé regulace (kromě jednoregulačních typů). Nastavení druhé regulace se provádí pomocí šroubováku otočením speciálního mikrometrického šroubku uloženého v těle ventilu pod hlavicí ventilu (viz obrázek).

Nastavení druhé regulace ventilu:

Pro správné nastavení ventilu nejprve úplně uzavřete. Poté odstraňte šroubek na plastové hlavici a utáhněte vnitřní regulační šroubek nadoraz. Nastavení proveďte povolením vnitřního regulačního šroubku o požadovaný počet otáček. Počet otáček potřebný pro nastavení požadované K_v hodnoty ventilu je uveden pod charakteristikou každého ventilu.

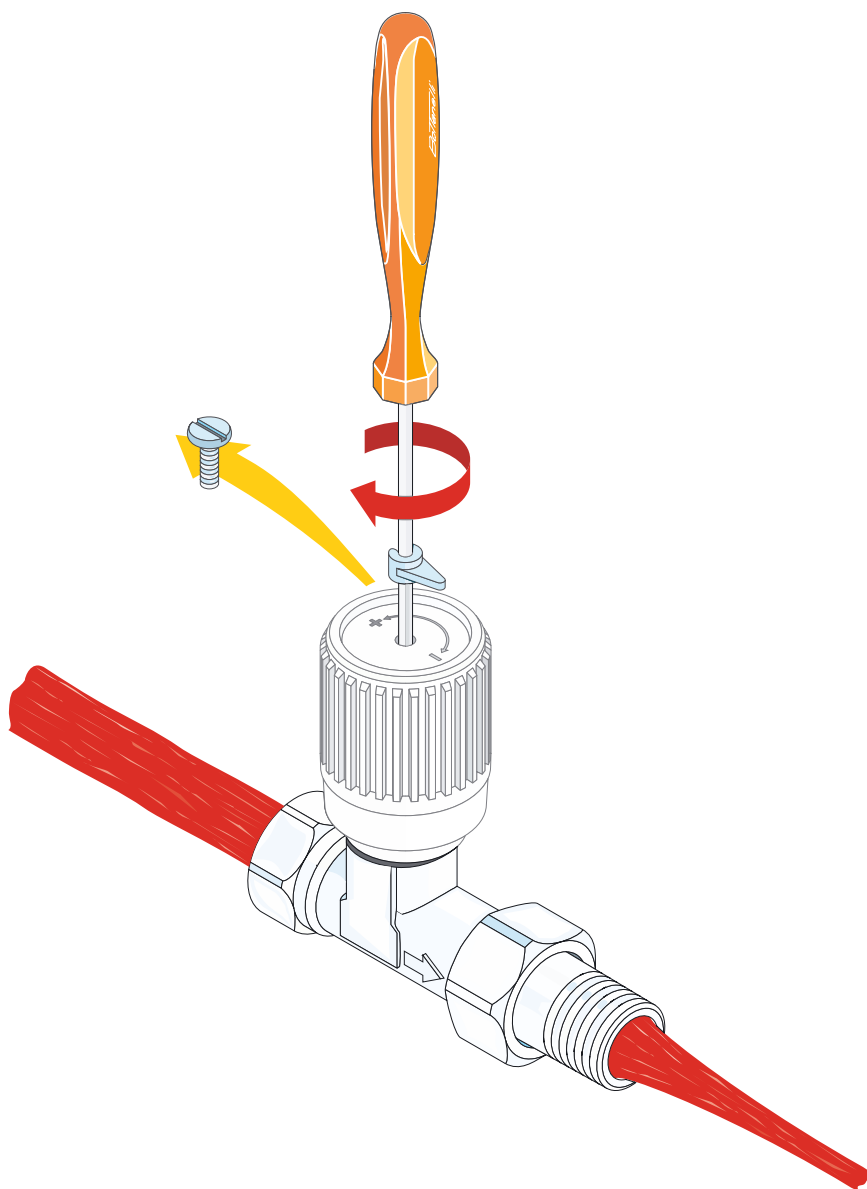

Materiál:

Mosazné části:	CW 617 N - EN 12165
Těsnění:	O-kroužky EPDM PEROXIDE
Umělohmotné součásti:	hlavice ventilu ABS
Povrchová úprava:	niklování

Podmínky pro použití:

Maximální provozní teplota:	120°C
Maximální provozní tlak:	10 bar (1 MPa)